

US

KIT — SPARE TIRE LOCK
Protect your wheel and tire from theft. Quick, easy installation.

E

JUEGO — CERRADURA DE NEUMÁTICOS DE REPUESTO
Proteja su rueda y neumático contra el robo. Instalación rápida y fácil.

F

NÉCESSAIRE — VERROU DE ROUE DE SECOURS
Protégez votre roue et votre pneu contre le vol. Installation rapide et facile.

TOOLS REQUIRED
HERRAMIENTAS NECESARIAS
OUTILS NÉCESSAIRES
ERFORDERLICHE WERKZEUGE
FERRAMENTAS NECESSÁRIAS

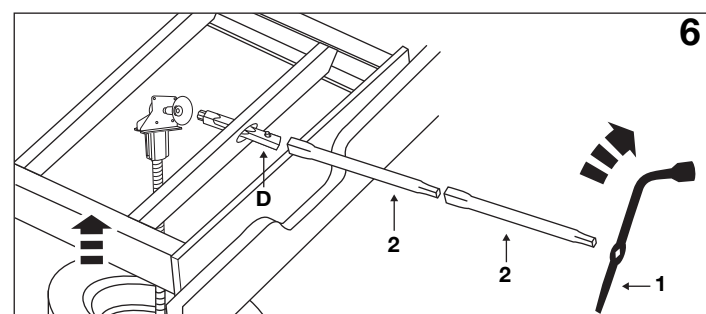
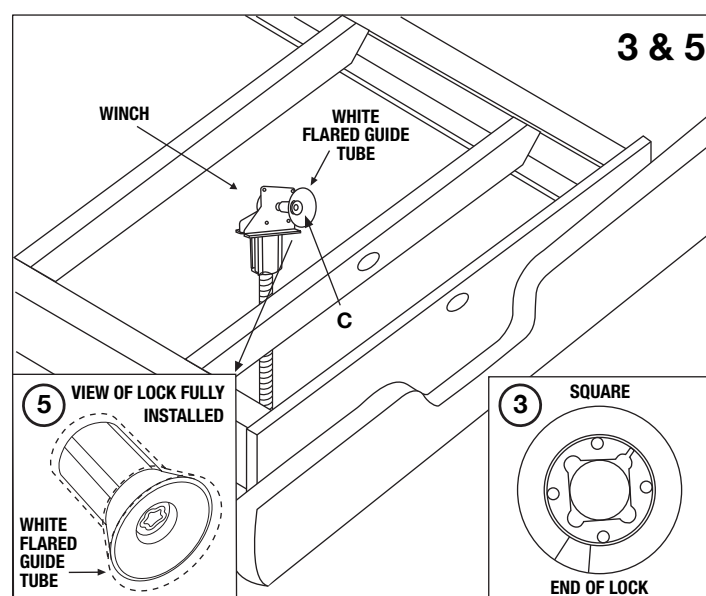
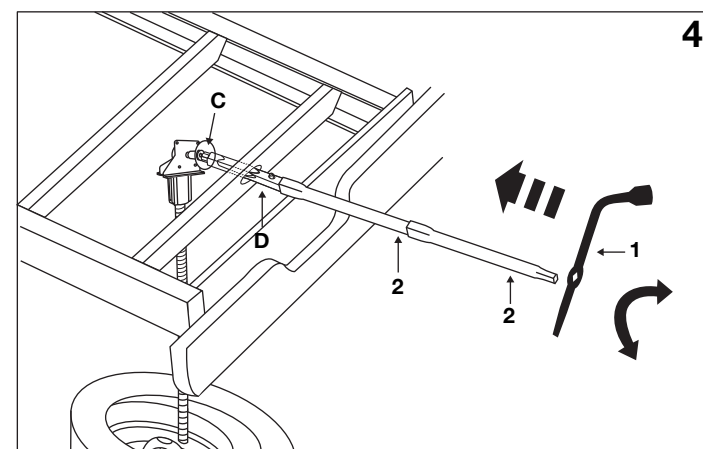
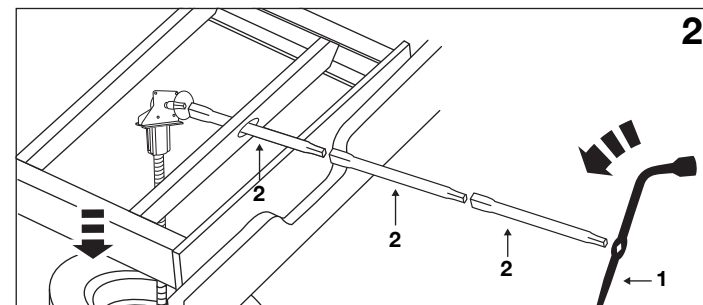
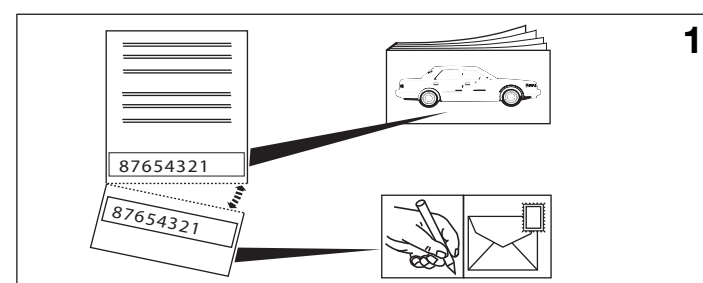
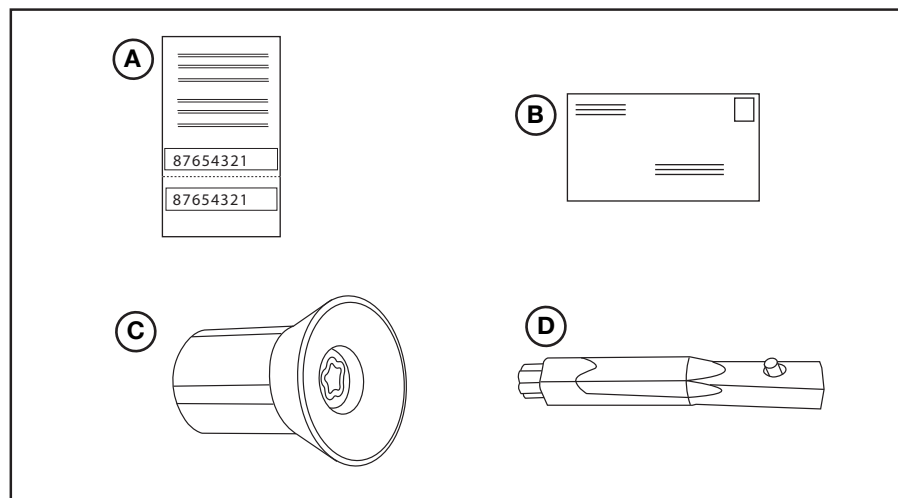
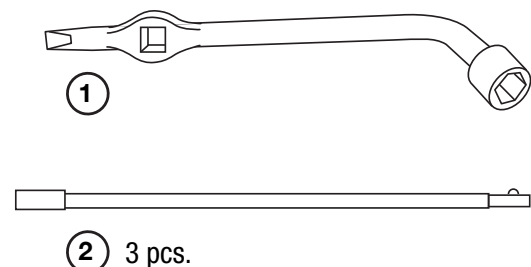

US

1. Register your key code by completing the registration section of the identification card (A) and returning it to McGard in the envelope (B) provided. This service is free. Registration will assist you if you ever need to order a replacement key.

2. Lower the spare tire (according to the directions in your vehicle owners manual) using the jack tools supplied with the vehicle (1,2).

3. With the spare tire lowered, position yourself under the bed of the truck. Starting by hand, align the spare tire lock (C), onto the square winch drive shaft, located inside the white plastic guide tube on the winch. Note: For ease of installing the lock (C), rotate the thin flat washer in the end of the lock until both squares are aligned to each other as shown, prior to installing onto the square winch drive.

4. Connect the special key (D) supplied with the lock to the vehicle's jack extension tube (2). Insert this assembly into the lock (C) and rotate until the mating pattern engages. Push inward, and rotate in slightly alternating clockwise and counterclockwise directions on the vehicle's lug wrench (1) to install the spare tire lock fully into position on the winch drive.

5. Perform a visual check to insure the lock is fully installed. Flared end of the lock should be close to contact with the flared guide tube as shown.

6. To raise the spare tire, insert and rotate the key (D) and jack extension tube assembly (1, 2) until the key engages the mating lock pattern (C). Turn vehicle's lug wrench (1) clockwise to raise the spare tire snugly into the stowed position. Store the special key (D) in the vehicle tool kit with the jack handle, or in the vehicle's glove box.

E

1. Registre su código de llave completando la sección de registro de la tarjeta de identificación (A) y devolviéndola a McGard en el sobre (B) provisto. Este servicio es gratuito. El proceso de registro le será de utilidad si alguna vez necesita solicitar una llave de reemplazo.

2. Retire la rueda de auxilio (siguiendo las instrucciones presentes en el manual del propietario de su vehículo) utilizando el gato provisto con el vehículo (1,2).

3. Con la rueda de auxilio ya retirada, ubíquese debajo del camión. Operando a mano, alinee la traba del neumático de auxilio (C) con el eje del accionamiento cuadrado del guinche, ubicado dentro del tubo plástico blanco de guía en el guinche. Nota: Para facilitar la instalación de la traba (C), gire la delgada arandela plana situada en el extremo de la traba hasta que ambos cuadrados queden alineados entre sí tal como se muestra, antes de su instalación en el accionamiento cuadrado del guinche.

4. Conecte la llave especial (D) suministrada con la traba al tubo de extensión del gato del vehículo (2). Inserte este ensamblaje en la traba (C) y gire hasta que calce su contraparte correspondiente. Empuje hacia adentro y gire suavemente alternando el sentido de giro de la llave de ruedas del vehículo (1) para instalar la traba del neumático de auxilio plenamente en posición sobre el accionador del guinche.

5. Realice una inspección visual para asegurarse de que la traba quede totalmente instalada. El extremo ensanchado de la traba deberá quedar a punto de hacer contacto con el tubo acampanado de guía tal como se muestra.

6. Para alzar el neumático de auxilio, inserte y rote la llave (D) y el tubo de extensión del gato (1,2) hasta que la llave calce en su contraparte correspondiente (C). Gire la llave de ruedas del vehículo (1) en el sentido de las agujas del reloj para alzar cómodamente el neumático de auxilio hasta su posición de almacenaje. Guarde la llave especial (D) en el kit de herramientas del vehículo junto con la manija del gato, o en la guantera del vehículo.

F

1. Enregistrez votre clé. Pour ce faire, inscrivez le code de la clé dans la section de la fiche d'I.D (A) prévue à cet effet, puis retournez la fiche dans l'enveloppe fournie (B) à McGard. Ce service vous est offert gratuitement. L'enregistrement vous permet, s'il y a lieu, de commander une clé de remplacement.

2. À l'aide du cric fourni avec le véhicule (1,2), abaissez le pneu de secours en suivant les directives dans le manuel du propriétaire d'automobile.

3. Le pneu de secours étant abaissé, placez-vous sous le châssis du camion. Alignez manuellement le verrou du pneu de secours (C) sur l'arbre du treuil carré d'entraînement, qui se trouve dans le tube de guidage blanc en plastique sur le treuil. Remarque : Pour vous faciliter la tâche, faites tourner la rondelle mince à l'extrémité du verrou jusqu'à ce que les deux sections carrées soient alignées (voir illustration) avant d'installer le verrou (C) sur le treuil carré d'entraînement.

4. Raccordez la clé spéciale (D) fournie avec le verrou au tube de rallonge (2) du cric. Insérez l'assemblage ainsi créé dans le verrou (C) et effectuez un mouvement de rotation jusqu'à ce que les empreintes assorties s'imbriquent l'une dans l'autre. Ensuite, poussez dessus et au moyen du démonte-roue du véhicule (1) effectuez en alternance de petites rotations dans les sens horaire et antihoraire pour bien assujettir le verrou sur l'arbre d'entraînement du treuil.

5. Effectuez une vérification visuelle pour vous assurer que le verrou est solidement en place. L'extrémité évasée du verrou doit être en contact étroit avec l'extrémité évasée du tube de guidage (voir illustration).

6. Pour soulever le pneu de secours, insérez la clé (D) et l'assemblage du tube de rallonge du cric (1, 2), puis effectuez un mouvement de rotation jusqu'à ce que la clé s'imbrique dans l'empreinte assortie du verrou (C). Tournez le démonte-roue du véhicule (1) dans le sens horaire afin de soulever le pneu de secours et de le mettre dans sa position d'entreposage. Rangez la clé spéciale (D) et le manche du cric dans la trousse d'outils ou le compartiment à gants du véhicule.